

POWER MOLLER[®] 24!

FE/GB シリーズ 取扱説明書

※専用ドライバは付属しておりません。別途ご購入ください。

パワーモラーをご購入いただき、ありがとうございます。ご使用前に、必ず取扱説明書を熟読し、製品の知識、安全の情報そして注意事項のすべてを理解してからご使用ください。お読みになった後は、いつでもご利用になれるように必ず所定の場所に保管してください。

安全上のご注意

- 爆発性雰囲気、引火性ガスの雰囲気、腐食性の雰囲気、水のかかる場所、可燃物のそばでは使用しないでください。爆発、けが、火災の恐れがあります。
- 通電状態で移動、接続、点検の作業をしないでください。電源を切ってから作業してください。
- 設置される場所、使用される装置に必要な安全規則を守ってください。
- パワーモラーの仕様を越えて使用しないでください。けが、火災の恐れがあります。
- コンベヤの機体は必ず接地(アース)してください。
- ケーブルやコネクタを傷つける、ひっぱる、ねじる、挟み込む、加工する等しないでください。

機種

FEシリーズ — PM486FE, PM500FE, PM570FE, PM605FE
GBシリーズ — PM486GB

寸法図

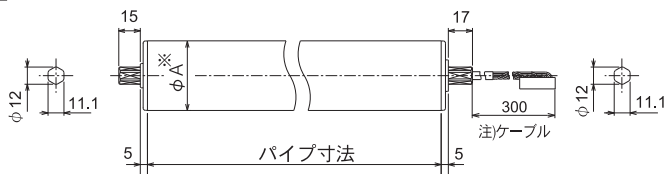

※φA: 機種別パイプ径

機種	PM486FE / PM486GB	PM500FE	PM570FE	PM605FE
φA(mm)	φ48.6	φ50.0	φ57.0	φ60.5

注) GBタイプは350mm

取付金具

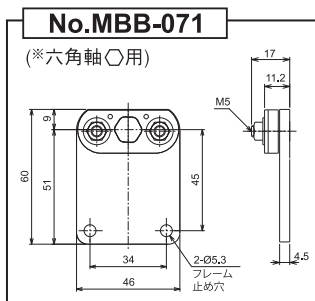
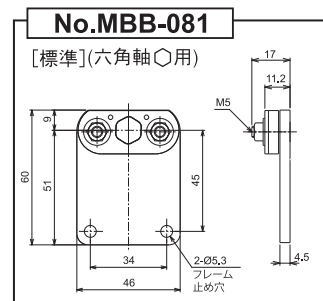

※ No.MBB-071 をご用命される場合はご注文時にご指定ください。

開梱後の確認

- ① ケーブル側のローラ側面に書かれてある型式を確認し、注文通りのものかお確かめください。

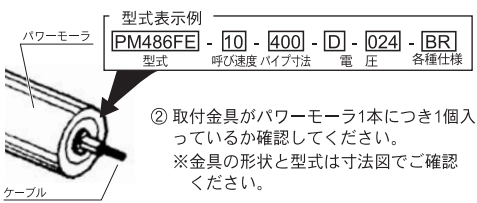

電源

- DC24Vバッテリー
- スイッチング電源 (DC24V・5A)
- 整流電源 (平滑コンデンサ付、リップル率10%以下)

取り付け

⚠ 注意

ケーブル側の軸固定には必ず標準付属または弊社指定の取付金具を使って確実に固定してください。軸がフレーム内でガタついたり空回りすると誤動作の原因となったり、ケーブルが断線する、パワーモラーが破損する等の原因となります。

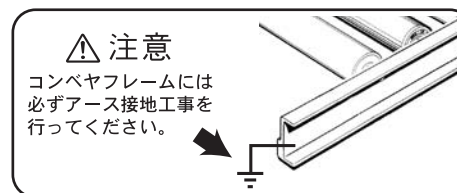

2

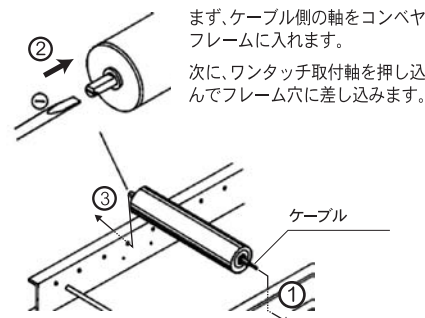

1

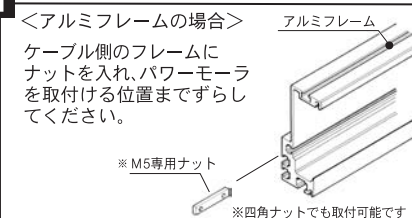

＜スチールフレームの場合＞

ケーブル側のフレームを下記の寸法で穴加工をしてください。

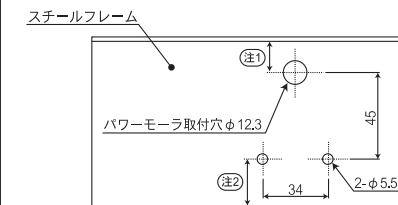

注1: 9mm以上のスペースを確保してください。
注2: 6mm以上のスペースを確保してください。

3

取付金具をフレームに取付けパワーモラーを固定します。

- ケーブルやコネクタを無理にねじ込んだり、引っかけたりしないでください。

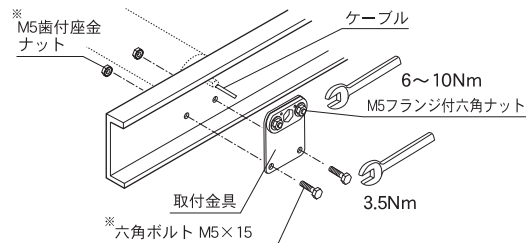

※アルミフレーム用取付金具は、六角穴付ボルトと専用ナットでの取付けとなります。

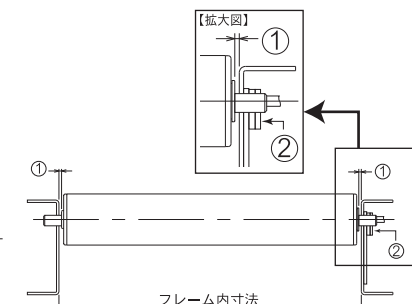

- ① フレーム内寸法とパワーモラーの隙間が両方合わせて2-5mm空くようにしてください。
- ② パワーモラーの取付軸が取付金具のプレート3枚共に引っ掛けるようにしてください。



伊東電機株式会社

<http://www.itohdenki.co.jp>

<http://www.powermoller.com>

本社工場 / 本社営業部
〒679-0180 兵庫県加西市朝妻町1-146-2 TEL:(0790)47-1115 FAX:(0790)47-1325 E-mail: info@itohdenki.co.jp

東京営業部
〒104-0032 東京都中央区八丁堀2-27-6エイケイエス八丁堀ビル4F TEL:(03)3523-3011 FAX:(03)3523-1585 E-mail: tokyo@itohdenki.co.jp

名古屋営業部
〒460-0012 名古屋市中区千代田5-18-19きんそうビル4F TEL:(052)238-1871 FAX:(052)238-1895 E-mail: nagoya@itohdenki.co.jp

製品の性能および仕様、外観は改良のため予告なく変更することがありますのでご了承ください。

No.366

1-05K-1304

POWER MOLLER® 24!

SERIES PM486/500/570/605FE **【Brushless DC Motorised Roller】** HANDLING INSTRUCTIONS

※ Motor driver card is NOT enclosed. It is separately supplied.

We thank you for your purchase of our Power Moller. Please read this handling instructions first to understand the product, safety information and cautions before using the product. Keep the handling instructions at certain place, to be ready whenever needed. Make sure whether the product you received complies to your purchase order, with its designation, specifications and operating voltage.

To use the product properly and safely

- Do not use the product in explosive, ignitable gas, corrosive, watery (except waterproof, drip-proof unit) environment, or around flammable products.
- Switch off the power, when conveyor removal, wiring or maintenance is done, otherwise you have a risk of electrical shock or injury.
- Respect the electrical regulations of the site or the equipment, where the product is installed. (Labour safety and sanitary regulations, electrical equipment technical standard, etc)
- Make sure the conveyor is grounded.
- Also make sure the Power Moller's shafts are tightly fixed using the standard mounting brackets supplied together, before operating the unit.
- Do not injure, pull, twist, nip nor additionally process the power cable.

Confirmation of the product

- ① Make sure you received the right product by checking the model number written on the circular label put on the roller's end-housing of the power cable side. Also make sure one (1) set of right Mounting Bracket is enclosed, referring to the drawings below.

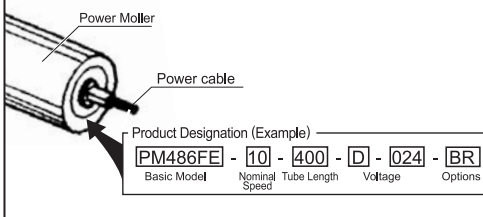

Power Source

- 24VDC Battery, or 24VDC Power Supply
- Battery or fullwave rectified and smoothed current <10% Ripple

Standard (Hex,shaft)

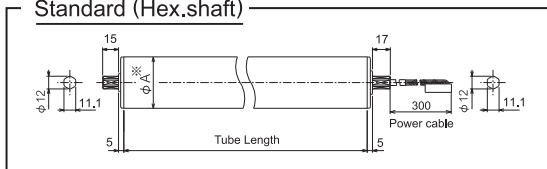

Model	PM486FE	PM500FE	PM570FE	PM605FE
Roller diameter	φ48.6	φ50.0	φ57.0	φ60.5
Diameter φ A (mm)				

Mounting bracket

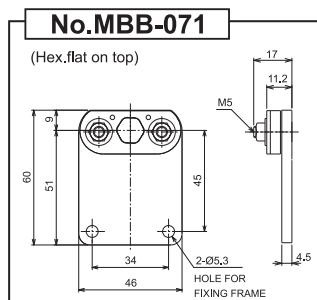
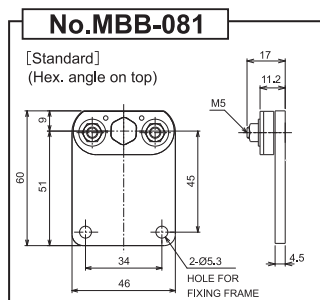

※ Specify clearly the bracket number if non-standard bracket is required.

Installation

⚠ CAUTION

Unit's shaft must be fixed to the conveyor frame with Mounting bracket supplied with the unit. Rattling or idle rotation of the shaft may break the power cable, causing disconnection, by which the Power Moller will cease functioning.

⚠ CAUTION

Make sure conveyor frame is grounded properly.

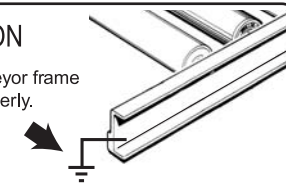

1

Make screw holes to mount the mounting bracket on the conveyor frame where power cable goes through per illustrated below.

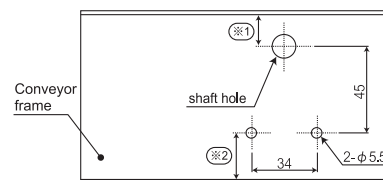

- ※1: space \geq 9mm must be kept
- ※2: space \geq 6mm must be kept

2

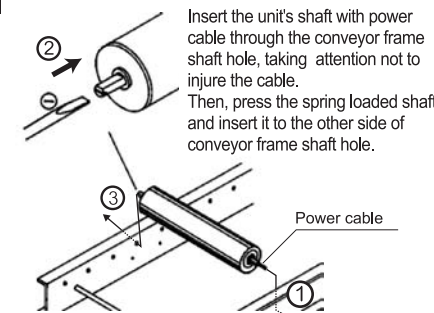

Care must be paid not to damage the power cable

3

Install the Mounting Bracket to the conveyor frame per illustrated below to stationary hold the Power Moller's shaft. Care must be paid not to damage the power cable or its connector.

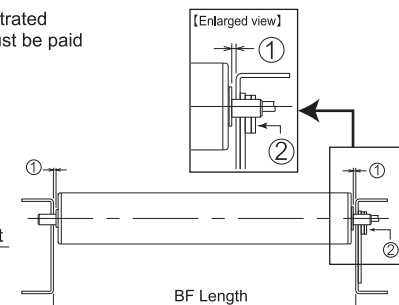
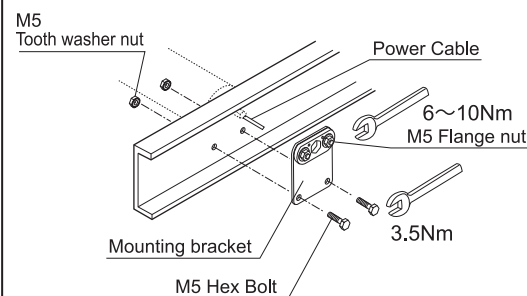

- ① Conveyor's between frame dimension must leave 2 to 5mm gap when the Power Moller is mounted into the conveyor frame.
- ② The shaft must be held stationary by three stack of metallic piece as illustrated above.



ITOH DENKI CO.,LTD.
 Phone: +81 790 47 0955 Fax: +81 790 47 1325
 URL: <http://www.itohdenki.co.jp>
 Email: info@itohdenki.co.jp

ITOH DENKI EUROPE SAS
 Phone: +33 450 03 09 99 Fax: +33 450 03 07 60
 URL: <http://www.itoh-denki.com>
 Email: commercial@itoh-denki.com

ITOH DENKI USA,INC
 Phone: +1 570 820 8811 Fax: +1 570 820 8838
 URL: <http://www.itohdenki.com>
 Email: info@itohdenki.com

ITOH DENKI ASIA LIMITED
 Phone: +852 2427 2576/7 Fax: +852 2427 2203

ITOH DENKI SHANGHAI COMPANY LIMITED
 Phone: +86 21 6341 0181 Fax: +86 21 6341 0180
 URL: <http://www.itohdenki.com.cn>
 Email: fhao-ids@itohdenki.cn

※ Specifications are subject to change without prior notice.